

Transportador de Corrente

# Redler 400ton/h

TCR 660508

**Trabalho Pesado.**  
24 horas por dia,  
7 dias por semana.



## Plataforma Global **GSI**

Projetado para atender às necessidades mais exigentes do **transporte horizontal de granéis** e adequado às principais normas de segurança vigentes, o Transportador tipo Redler redefine os padrões de **eficiência e confiabilidade** na carga ou descarga de silos, secadores, moegas e outros equipamentos.

## Vantagens que **impulsionam** seu negócio

### ✓ Robustez do projeto

Entrega um produto com confiabilidade assegurando uma operação contínua mesmo nas condições mais severas

### ✓ Otimizado

Facilidade de montagem/regulagem e já adequado as principais normas de segurança vigentes



Mais produtividade.  
Mais rentabilidade

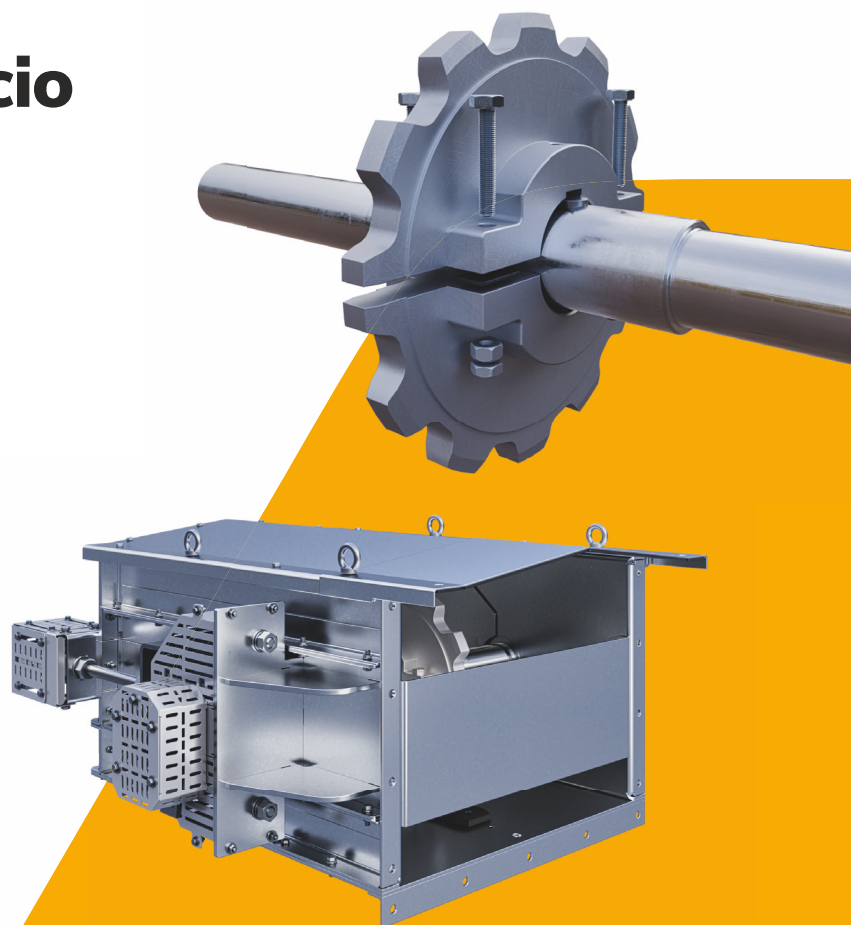

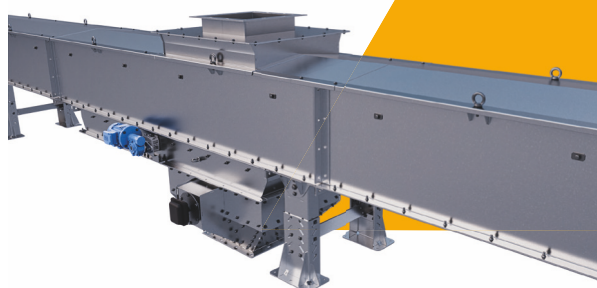
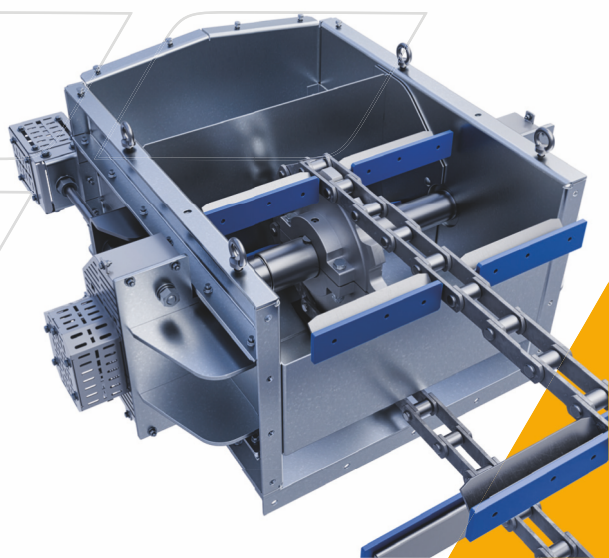

## Inteligência em todos os detalhes

Corrente com passo de 101,6mm, proporcionando **maior área de contato** entre a roda e a corrente. Isso distribui a carga de funcionamento ao longo de um maior número de dentes, **reduzindo o desgaste e o ruído de engrenamento.**

 **MENOS** Manutenção

 **MAIS** Rentabilidade

Potência	Motoredutor	Frequência	Velocidade	comprimento máximo Plano	comprimento máximo Inclinado	inclinação máxima Limite Potência	inclinação máxima Sem perda de capacidade
50 cv	K127DRN225S4	50 Hz	0,76 m/s	53 m	43 m	8,0°	2,0°
50 cv	K127DRN225S4	60 Hz	0,76 m/s	53 m	43 m	8,0°	2,0°
40 cv	K127DRN200L4	50 Hz	0,76 m/s	41 m	35 m	8,0°	2,0°
40 cv	K127DRN200L4	60 Hz	0,76 m/s	41 m	35 m	8,0°	2,0°
30 cv	K127DRN180L4	50 Hz	0,76 m/s	31 m	25 m	8,0°	2,0°
30 cv	K107DRN180L4	60 Hz	0,74 m/s	31 m	25 m	8,0°	2,0°
25 cv	K107DRN180M4	50 Hz	0,72 m/s	27 m	23 m	6,0°	2,0°
25 cv	K107DRN180M4	60 Hz	0,74 m/s	27 m	23 m	6,0°	2,0°
20 cv	K107DRN160L4	50 Hz	0,72 m/s	22 m	18 m	6,0°	2,0°
20 cv	K107DRN160L4	60 Hz	0,74 m/s	22 m	18 m	6,0°	2,0°
15 cv	K97DRN160M4	50 Hz	0,72 m/s	16 m	13 m	6,0°	2,0°
15 cv	K97DRN160M4	60 Hz	0,76 m/s	16 m	13 m	8,0°	2,0°



Para mais detalhes e características técnicas **acesse nosso site oficial** através do QR Code



gsi\_brasil



grainsystems.com/pt\_SA/

